



**АВТОМОБІЛЬНА ФЕДЕРАЦІЯ УКРАЇНИ
ТОВ «ІРСОМ» і ТОВ «АВТОЛАЙФ-ЦЕНТР»**

**І Етапу Кубку України з ралі-рейдів
«Баха Харків - 2012»**

книга сервісу

24-26 лютого 2012 р.

Требования безопасности в зоне сервиса

1. Транспорт участников (автомобили технического сопровождения, спортивный, тренировочный автомобили) должны содержаться в специально отведенных площадках - зоне сервиса.
2. В зоне сервиса участники обязаны иметь средства пожаротушения.
3. Участники соревнования должны принять все необходимые меры по предотвращению разлива нефтепродуктов.
4. Движение в зоне сервиса должно осуществляться по направлениям, установленным организатором, с соблюдением скоростных режимов не более 10 км / час.
5. Участники соревнований должны соблюдать правила техники безопасности при выполнении ремонтных работ на автомобилях.
6. В зоне сервиса НЕ РАЗРЕШАЕТСЯ.
 - Нарушать план размещения машин и уменьшать расстояние между ними.
 - Загромождать проезды.
 - Заряжать аккумуляторы непосредственно на транспортных средствах.
 - Пользоваться открытыми источниками огня для освещения.
 - Курение и распитие спиртных напитков.
7. В зоне сервиса КАТЕГОРИЧЕСКИ ЗАПРЕЩЕНО:
 - Разведение огня.
 - Парковка автомобилей ознакомления и автомобилей представителей команд.

Требования безопасности в аварийных ситуациях.

1. При обнаружении пожара или другой аварийной ситуации участники соревнований обязаны немедленно сообщить об этом организатору.
2. При возникновении пожара принять меры по эвакуации людей, тушению (локализации) пожара и сохранности материальных ценностей.
3. При необходимости вызвать спасательные службы (медицинскую, пожарную и другие).
4. При наличии пострадавших оказать им первую доврачебную помощь.

Противопожарные мероприятия в зонах заправки

1. Расположение зоны заправки и расписание движения спортивных автомобилей способствуют наличию в Зоне заправки не более 6-ти спортивных автомобилей, которые проводят заправочные работы.
2. В зонах заправки Организатором предусмотрено наличие пожарных автомобилей и не менее 2-х огнетушителей большой емкости (4-х килограммовых). Химический состав заряда огнетушителей рассчитан на тушение горючих жидкостей.
3. В зоне заправки Организатором предусмотрено наличие 2-х сотрудников, обладающих навыками тушения горючих жидкостей.
4. Зона заправки будет обозначена знаками согласно требованиям FIA.
5. Организатор будет контролировать в Зоне заправки выполнения участниками нижеперечисленных требований:
 - 5.1. Транспортные средства, участвующие в ралли-рейде, могут заправляться только в зонах заправки, обозначенных в дорожной книге, кроме случаев, указанных в настоящем пункте Правил.
 - 5.2. Скорость движения во всех зонах заправки ограничена 5 км / час.
 - 5.3. Любые действия, не связанные непосредственно с дозаправкой транспортного средства, в зоне заправки запрещено. Нарушение этого требования квалифицируется как запрещенный сервис.
 - 5.4. Доступ в заправочную зону разрешается двум механикам от каждой команды только с целью помощи при дозаправке автомобиля своего экипажа. Механику, который проводит заправку, рекомендуется быть в огнезащитной одежде.
 - 5.5. Во время дозаправки двигатель должен быть заглушен. Экипажу рекомендуется во время дозаправки находиться вне автомобиля, если же он находится в автомобиле, то ремни безопасности должны быть расстегнуты, а двери автомобиля открыты. Механики, которые осуществляют дозаправку, должны иметь при себе огнетушитель, специально предназначенный для тушения горючих жидкостей, с общей емкостью огнетушащего состава не менее 2 кг.
 - 5.6. Транспортное средство можно вытолкать за пределы заправочной зоны силами экипажа, официальных лиц или членов команды.

Дата	Час	Тема
Вівторок 24.01.2012	20:00	Публікація Регламенту Відкриття прийому заявок
Четвер 23.02.2012	20:00	Закриття прийому заявок
П'ятниця 24.02.2012	22:00	Публікація списку заявлених учасників
	08:00	Відкриття Секретаріату
	08:40	Перше засідання КСК
	09:00	Адміністративна перевірка (за розкладом) Відкриття Прес-центру
	09:15	Технічна перевірка (за розкладом)
	14:30	Закінчення адміністративної та технічної перевірок
	14:45	Друге засідання КСК
	15:00	Публікація списку екіпажів допущених до старту, Постановка автомобілів у зону-накопичувач урочистого відкриття
	15:30	Передстартова Прес-конференція для осіб перерахованих в Бюлетені
	16:00	Урочисте відкриття змагань
Субота 25.00.2012	20:00	Брифінг
	07:30	Постановка транспортних засобів учасників у передстартову зону, передстартовий контроль
	08:00	Старт I етапу
	17:30	Фініш I етапу
	19:00	Публікація неофіційної часткової класифікації I етапу, Публікація стартової відомості на II етап
Неділя 26.00.2012	20:00	Брифінг
	07:30	Постановка транспортних засобів учасників у передстартову зону, передстартовий контроль
	08:00	Старт II етапу
	14:00	Фініш II етапу
	14:30	Заключні перевірки
	17:00	Публікація попередньої остаточної класифікації змагання
	18:00	Публікація офіційної остаточної класифікації змагання
	18:30	Прес-конференція переможців
20:00	Вручення нагород	

План координат

страница

4

Зона сервиса	N49.20.175 E035.27.681
Штаб	N49.20.147 E035.27.767
Торжественное открытие	N49.22.241 E035.26.842

План координат день 1

План координат день 2

КВ – 0 (1 день)	N49.20.174 E035.27.727	КВ - 0 (2 день)	N49.16.862 E035.23.553
Старт (1 день)	N49.20.175 E035.27.681	Старт (2 день)	N49.16.834 E035.23.610
КС-1	N49.17.266 E035.23.202	КП - 1	N49.13.057 E035.27.290
КП - 1	N49.15.319 E035.21.140	КС – 1, ПБ	N 49.16.896 E035.23.785
ПБ, КС - 2	N49.12.208 E053.20.286	КС – 2, ПБ 2	N49.10.964 E035.26.002
ПБ	N49.11.498 E035.22.037	КС - 3	N49.10.744 E035.24.902
ПБ, КС -3	N49.10.744 E035.24.902	ПБ	N49.11.498 E035.22.037
КС - 4	N49.10.964 E035.26.002	КП - 2	N49.15.301 E035.21.157
КП - 2	N49.13.057 E035.27.290	КС - 4	N49.12.208 E053.20.286
КС - 5	N 49.16.896 E035.23.785	КС - 5	N49.17.266 E035.23.202
Финиш	N49.16.835 E035.23.614	Финиш	N49.20.184 E035.27.466
КВ Стоп	N49.16.910 E035.23.548	КВ Стоп	N49.05.301 E035.21.157

Маршрутний лист

сторінка

5

Маршрутний лист "Баха Харьков - 2012" спорт день 1, 25.02.2012

Суддівський піст	Інтервал в км (легенда)	Дистанція в км (легенда)	Відкриття пункту	1-й учасник	Закриття пункту для 1-го учасника	Розрахунковий час руху	Пеналізація
К4-0	0,00	0,00	07:30	8:00	8:30		
СТАРТ 3Д-1	0,05	0,00	07:30	8:05	8:35	0:05	виключення
КП-1	18,97	18,97	07:30	8:28	9:28	00:23	2:00
КП-2	30,96	49,93	07:30	9:06	10:06	00:38	2:00
ФІНІШ 3Д-1-К4-СТОП	14,20	64,13	07:30	9:23	10:23	00:17	4:00
К4-2А - ренормінг вхід	11,40	75,53	07:30	9:38	10:38	00:15	1:00
К4-2В - ренормінг вихід - сервіс вхід (Заміна контрольної картки)	0,07	75,60	07:30	9:58	10:58	00:20	1:00
		75,60					
Дозволений сервіс та дозаправка у спеціально відведених зонах							
К4-2С - сервіс вихід	0,00	75,60	07:30	10:38	11:18	00:40	1:00
К4-2Д	2,78	78,38	07:30	10:44	11:44	00:06	1:00
СТАРТ 3Д-2	0,00	78,38	07:30	10:49	11:49	00:05	2:00
КП-3	18,97	97,35	07:30	11:12	12:12	00:23	2:00
КП-4	30,96	128,31	07:30	11:50	12:50	00:38	2:00
ФІНІШ 3Д-2-К4-СТОП	14,20	142,51	07:30	12:07	13:07	00:17	4:00
К4-4А - ренормінг вхід	11,40	153,91	07:30	12:22	13:22	00:15	1:00
К4-4В - ренормінг вихід - сервіс вхід (Заміна контрольної картки)	0,07	153,98	07:30	12:42	13:42	00:20	1:00
		153,98					
Дозволений сервіс та дозаправка у спеціально відведених зонах							
К4-4С - сервіс вихід	0,00	153,98	07:30	13:22	14:02	00:40	1:00
К4-4Д	2,78	156,76	07:30	13:28	14:28	00:06	1:00
СТАРТ 3Д-3	0,00	156,76	07:30	13:33	14:33	00:05	2:00
К4-5	18,97	175,73	07:30	13:56	14:56	00:23	2:00
К4-6	30,96	206,69	07:30	14:34	15:34	00:38	2:00
ФІНІШ 3Д-3-К4-СТОП	14,20	220,89	07:30	14:51	15:51	00:17	4:00
		220,89					

Середня швидкість (без урахування сервісу)

48,00 км/г

Загальна дистанція

220,89 км

Загальний час проходження траси

6:51 годин

На трасі змагання знаходяться пости Суддів Факту (СФ).

Пеналізація за не проходження Контрольних створів (КС) складає 1 годину за кожний КС.

Маршрутний лист "Баха Харьков - 2012" спорт день 2, 26.02.2012

Суддівський піст	Інтервал в км (легенда)	Дистанція в км (легенда)	Відкриття пункту	1-й учасник	Закриття пункту для 1-го учасника	Розрахунковий час руху	Пеналізація
К4-6А - сервіс вихід	0,00	0,00	07:30	8:00	8:30	00:00	1:00
К4-6В	11,54	11,54	07:30	8:15	8:45	00:15	1:00
СТАРТ 3Д-4	0,00	11,54	07:30	8:20	8:50	00:05	2:00
К4-7	14,04	25,58	07:30	8:37	9:37	00:17	2:00
К4-8	30,89	56,47	07:30	9:15	10:15	00:38	2:00
ФІНІШ 3Д-4-К4-СТОП	19,02	75,49	07:30	9:38	10:38	00:23	4:00
К4-8А - ренормінг вхід	2,72	78,21	07:30	9:44	10:44	00:06	1:00
К4-8В - ренормінг вихід - сервіс вхід (Заміна контрольної картки)	0,07	78,28	07:30	10:04	11:04	00:20	1:00
		78,28					
Дозволений сервіс та дозаправка у спеціально відведених зонах							
К4-8С - сервіс вихід	0,00	78,28	07:30	10:44	11:24	00:40	1:00
К4-8Д	11,54	89,82	07:30	10:59	11:59	00:06	1:00
СТАРТ 3Д-5	0,00	89,82	07:30	11:04	12:04	00:05	2:00
К4-9	14,04	103,86	07:30	11:21	12:21	00:17	2:00
К4-10	30,89	134,75	07:30	11:59	12:59	00:38	2:00
ФІНІШ 3Д-5-К4-СТОП (Контрольна картка здається)	19,02	153,77	07:30	12:22	13:22	00:23	виключення
		153,77					

Середня швидкість (без урахування сервісу)

48,00 км/г

Загальна дистанція

153,77 км

Загальний час проходження траси

4:22 годин

Загальна дистанція змагання

374,66 км

На трасі змагання знаходяться пости Суддів Факту (СФ).

Пеналізація за не проходження Контрольних створів (КС) складає 1 годину за кожний КС.

Маршрутний лист

сторінка

6

Маршрутний лист "Кубок Харківку - 2012" рейд день 1, 25.02.2012

Суддівський піст	Інтервал в км (легенда)	Дистанція в км (легенда)	Відкриття пункту	1-й учасник	Закриття пункту для 1-го учасника	Рохрахунковий час руху	Пеналізація
KЧ-0	0,00	0,00	07:30	8:45	9:15		виключення
KЧ-0A (СТАРТ)	0,05	0,00	07:30	8:50	9:20	0:05	виключення
KЧ-1	18,97	18,97	07:30	9:15	10:15	00:25	2,00
KЧ-2	30,96	49,93	07:30	9:48	10:48	00:33	2,00
KЧ-2A СТОП	14,20	64,13	07:30	10:03	11:03	00:15	4,00
KЧ-2B - сервіс вхід (Заміна контрольної картки)	11,40	75,53	07:30	10:18	11:18	00:15	1:00
75,53							
Дозволений сервіс та дозаправка у спеціально відведених зонах.							
KЧ-2C - сервіс вихід	0,00	75,53	07:30	11:18	12:18	01:00	1:00
KЧ-2D	2,78	78,31	07:30	11:24	12:24	00:06	1:00
KЧ-2E (СТАРТ)	0,00	78,31	07:30	11:29	12:29	00:05	2:00
KЧ-3	18,97	97,28	07:30	11:54	12:54	00:25	2:00
KЧ-4	30,96	128,24	07:30	12:27	13:27	00:33	2:00
KЧ-4A СТОП	14,20	142,44	07:30	12:42	13:42	00:15	4:00
KЧ-4B - сервіс вхід (Заміна контрольної картки)	11,40	153,84	07:30	12:57	13:57	00:15	1:00
153,84							
Дозволений сервіс та дозаправка у спеціально відведених зонах.							
KЧ-4C - сервіс вихід	0,00	153,84	07:30	13:57	14:57	01:00	1:00
KЧ-4D	2,78	156,62	07:30	14:03	15:03	00:06	1:00
KЧ-4E (СТАРТ)	0,00	156,62	07:30	14:08	15:08	00:05	1:00
KЧ-5	18,97	175,59	07:30	14:33	15:33	00:25	2:00
KЧ-6	30,96	206,55	07:30	15:06	16:06	00:33	2:00
KЧ-6A СТОП (Контрольна картка здається)	14,20	220,75	07:30	15:21	16:21	00:15	4:00
220,75							

Середня швидкість KЧ-0A - KЧ-1

Середня швидкість KЧ-1 - KЧ-2

Середня швидкість KЧ-2 - KЧ-2A

45,00 км/г

55,00 км/г

55,00 км/г

Середня швидкість (без урахування сервісу)

Загальна дистанція

Загальний час проходження траси

На трасі змагання знаходяться пости Суддів Факту (СФ).

Пеналізація за не проходження Контрольних створів (КС) складає 1 годину за кожний КС.

51,67 км/г

220,75 км

6:36 годин

Маршрутний лист "Кубок Харківку - 2012", 26.02.2012 рейд день 2, 26.02.2012

Суддівський піст	Інтервал в км (легенда)	Дистанція в км (легенда)	Відкриття пункту	1-й учасник	Закриття пункту для 1-го учасника	Рохрахунковий час руху	Пеналізація
KЧ-6B - сервіс вихід	0,00	0,00	07:30	8:45	8:45	00:00	1:00
KЧ-6C	11,54	11,54	07:30	8:51	9:51	00:06	1:00
KЧ-6E (СТАРТ)	0,00	11,54	07:30	8:56	9:56	00:05	2:00
KЧ-7	14,04	25,58	07:30	9:11	10:11	00:15	2:00
KЧ-8	30,89	56,47	07:30	9:44	10:44	00:33	2:00
KЧ-8A СТОП	19,02	75,49	07:30	10:09	11:09	00:25	4:00
KЧ-8B - сервіс вхід (Заміна контрольної картки)	2,72	78,21	07:30	10:24	11:24	00:15	1:00
78,21							
Дозволений сервіс та дозаправка у спеціально відведених зонах.							
KЧ-8C - сервіс вихід	0,00	78,21	07:30	11:24	12:24	01:00	1:00
KЧ-8D	11,54	89,75	07:30	11:30	12:30	00:06	1:00
KЧ-8E (СТАРТ)	0,00	89,75	07:30	11:35	12:35	00:05	1:00
KЧ-9	14,04	103,79	07:30	11:50	12:50	00:15	2:00
KЧ-10	30,89	134,68	07:30	12:23	13:23	00:33	2:00
KЧ-10A СТОП (Контрольна картка здається)	19,02	153,70	07:30	12:48	13:48	00:25	виключення
153,70							

Середня швидкість KЧ-0A - KЧ-1

Середня швидкість KЧ-1 - KЧ-2

Середня швидкість KЧ-2 - KЧ-2A

55,00 км/г

55,00 км/г

45,00 км/г

Середня швидкість (без урахування сервісу)

Загальна дистанція

Загальний час проходження траси

Загальна дистанція змагання

На трасі змагання знаходяться пости Суддів Факту (СФ).





Пеналізація за не проходження Контрольних створів (КС) складає 1 годину за кожний КС.

51,67 км/г

153,70 км

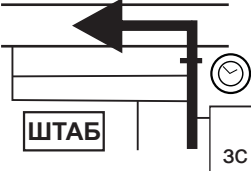
4:03 годин

374,45 км

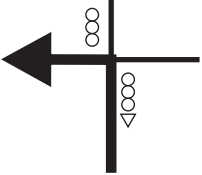
ДИСТАНЦИЯ ИНТЕРВАЛ (КМ)	НАПРАВЛЕНИЕ	ИНФОРМАЦИЯ	ДО КВ-СТОП
0.00		ШТАБ	
0.00	1		
1.24			
1.24	2		
2.55			
1.31	3		
4.53		пешеходный светофор	
1.98	4		
4.76		К зоне-накопителю торжественного старта	
0.23	5		

→ 0.28



Схема сервиса и реноринга

начало работы ЗС с 6.00, 25 февраля 2012 г.

страница

10

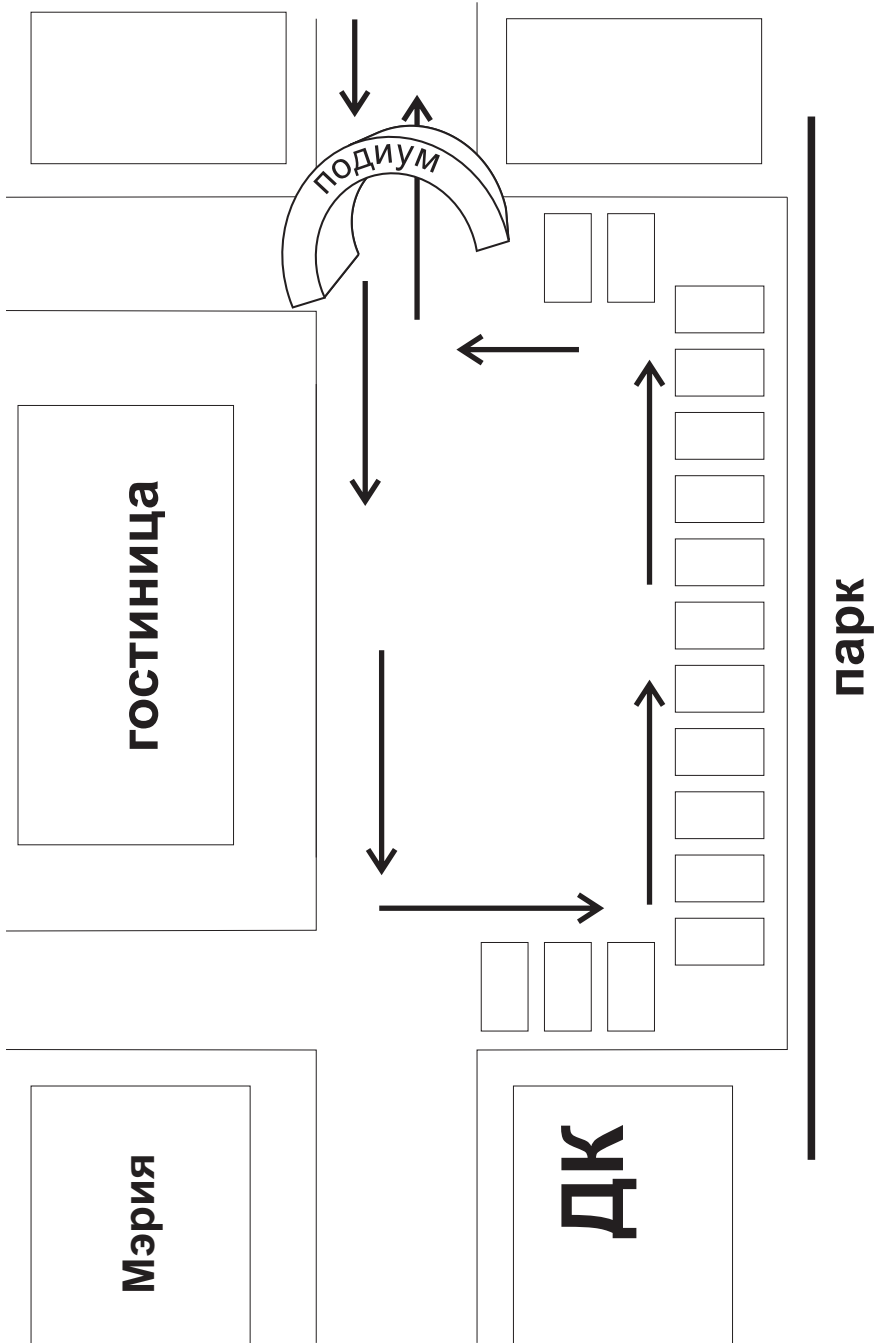
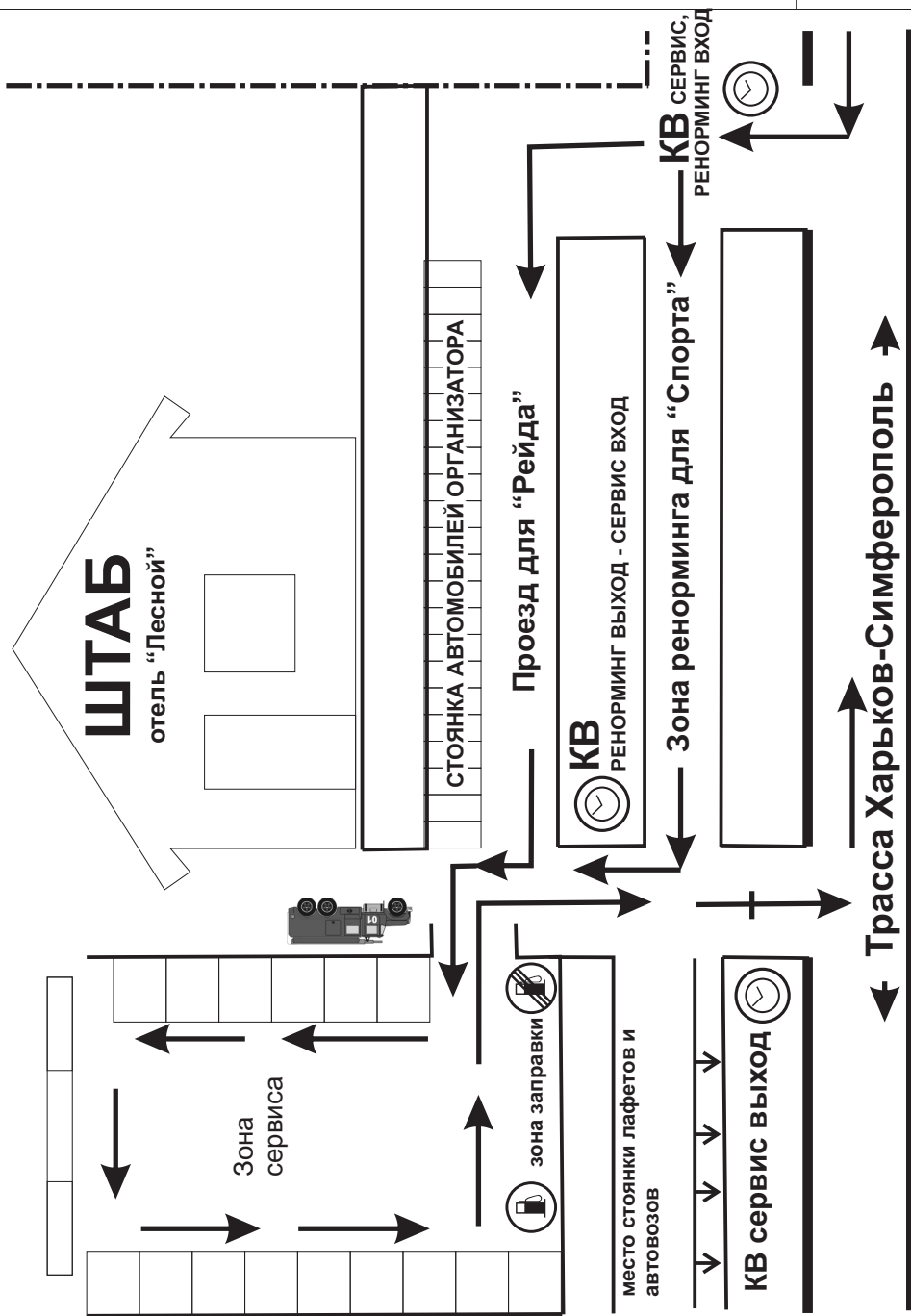



участок:

Доезд от Штаба (КВ "Сервис выход") до КВ-0

длина участка

страница

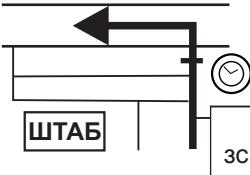
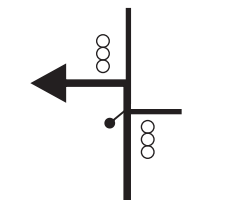
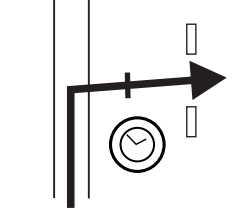
11

ДИСТАНЦИЯ ИНТЕРВАЛ (КМ)	НАПРАВЛЕНИЕ	ИНФОРМАЦИЯ	ДО КВ-СТОП
0.00		ШТАБ	
0.00 <input type="text" value="1"/>			
1.21		КЧ - 0	
1.21 <input type="text" value="2"/>			
2.78			
1.57 <input type="text" value="3"/>			

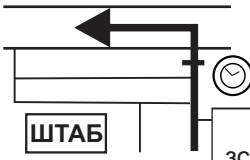
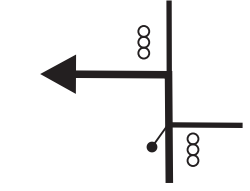
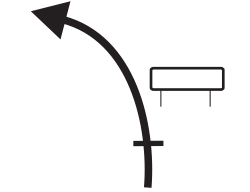
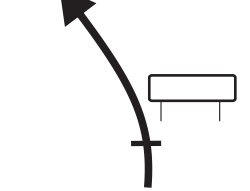
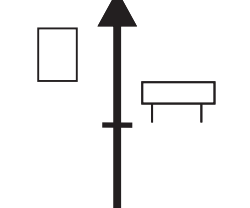
ДИСТАНЦИЯ ИНТЕРВАЛ (КМ)	НАПРАВЛЕНИЕ	ИНФОРМАЦИЯ	ДО КВ-СТОП
0.00		КВ “сервис выход”	
0.00 1			
1.22			
1.22 2			
6.72		МАРТИНІВКА	
5.50 3			
8.10		ВОЗНЕСЕНСЬКЕ	
1.38 4			
10.10		ГАДЯЧ	
2.00 5			

→ 1.33

участок:

Сервис выход - СТАРТ 2 день

дистанция **78,20**

страница

СУ-63,90

13

ДИСТАНЦИЯ ИНТЕРВАЛ (КМ)	НАПРАВЛЕНИЕ	ИНФОРМАЦИЯ	ДО КВ-СТОП
11.43		КАМ'ЯНКА с асфальта	
1.33		КВ	
0.11			